



Style, quality and technology

ED.01.2020



ISLA

ICE
VISION

seguici su Facebook
Italproget



ICE
VISION



SOLUZIONI D'ARREDO PER FOOD & BEVERAGE

una storia di qualità tutta italiana



Lo stile e l'affiabilità di un'esperienza decennale

IT Italproget, fondata agli inizi degli anni '80 dall'entusiasmo e dall'esperienza dei 4 soci, è oggi tra le aziende leader dei produttori italiani di vetrine refrigerate per gelati e pasticcerie e di arredamento personalizzato nell'ambito del food and beverage. Design, ricerca e qualità sono le parole chiave del successo dell'azienda ormai presente ed apprezzata in tutto il mondo: Europa, Africa, Asia, Australia, Centro America, Stati Uniti e paesi Arabi. L'azienda è portavoce e protagonista nel mondo dello stile "made in italy", inteso come il valore che sublima lo stile, la qualità, il design, l'originalità e il gusto dei prodotti interamente realizzati in Italia. Tutta la produzione Italproget è un esempio importante di questa connotazione, apprezzata e rinomata in tutto il mondo. La missione del brand Italproget è fornire ai propri clienti prodotti e soluzioni di alto livello qualitativo, dal punto di vista tecnico, del design e del rispetto per l'ambiente. Il cliente è al centro del processo produttivo, al quale l'azienda rivolge una cura particolare e un'assistenza puntuale e precisa, in qualsiasi parte del mondo.

Stil und Zuverlässigkeit durch Erfahrung aus Jahrzehnten

DE Italproget, Anfang der 1980er Jahre aus der Begeisterung und der Erfahrung der vier Teilhaber entstanden, zählt heute zu den Herstellern von Kühlvittrinen für Speiseeis und Konditoreien sowie maßgefertigter Einrichtungen für die Gastronomiebranche. Design, Forschung und Qualität sind Schlüsselwörter des Erfolgs des Unternehmens, das nunmehr in der ganzen Welt vertreten ist und geschätzt wird: Europa, Afrika, Asien, Australien, Mittelamerika, USA und arabische Länder. Auf der ganzen Welt ist das Unternehmen Vertreter und Träger des "made in Italy", das als ein Wert verstanden wird, der den Stil, die Qualität, das Design, die Einzigartigkeit und den Schönheitssinn der vollständig in Italien hergestellten Produkte höheres Ansehen verschafft. Die gesamte Produktion von Italproget ist ein bedeutendes Beispiel dieses Stils, der in der ganzen Welt geschätzt wird. Die Mission der Marke Italproget besteht darin, Kunden Produkte und Lösungen anzubieten, die im Hinblick auf Technik, Design und Umweltschutz eine hohe Qualität aufweisen. Der Kunde steht im Mittelpunkt des Produktionsprozesses, dem das Unternehmen eine besondere Sorgfalt sowie einen pünktlichen und gewissenhaften Kundenservice auf der ganzen Welt widmet.

The style and reliability of a decade of experience

EN Italproget, founded in the early 1980's with the enthusiasm and experience of its 4 partners, is today among the leading Italian companies manufacturing refrigerated display cases for ice-cream and pastry shops as well as personalised food and beverage sector furnishings. Design, research and quality are the key words for the company's success, now operating and esteemed worldwide: Europe, Africa, Asia, Australia, Central America, the United States and Arab countries. The company is a spokesperson for and main player in the world of "made in Italy" style, a value that channels style, quality, design, originality and taste in products produced entirely in Italy. All Italproget production is an important example of this connotation, valued and renowned all over the world. The Italproget brand mission is to provide its customers with high quality products and solutions as regards the points of view of technology, design and respect for the environment. The customer is at the centre of the production process and for this reason the company dedicates special care and timely, precise assistance to them, anywhere in the world.

Le style et la fiabilité d'une expérience décennale

FR Italproget, fondée au début des années 80 par l'enthousiasme et par l'expérience de 4 associés, fait aujourd'hui partie des entreprises leader des producteurs italiens de vitrines réfrigérées pour glaces et pâtisseries et d'ameublement personnalisé dans le cadre de la restauration. Design, recherche et qualité sont les mots-clés du succès de l'entreprise désormais présente et appréciée dans le monde entier : Europe, Afrique, Asie, Australie, Amérique centrale, États-Unis et les pays Arabes. L'entreprise est porte-parole et protagoniste dans le monde du style "made in Italy", compris comme la valeur qui sublime le style, la qualité, le design, l'originalité et le goût des produits entièrement réalisés en Italie. Toute la production Italproget est un exemple important de cette connotation, appréciée et renommée dans le monde entier. La mission de la marque Italproget est de fournir à ses clients des produits et de solutions de haut niveau qualitatif, du point de vue technique, du design et du respect pour l'environnement. Le client est au centre du processus de production, auquel l'entreprise adresse un soin particulier et une assistance ponctuelle et précise, partout dans le monde.

ISLA



IT Scocca monoblocco con isolamento in poliuretano spessore mm 60, vasca in acciaio inox AISI 304. Illuminazione Led (optional). Alzata con vetri temperati. Apertura dei vetri a scorrimento. Piano espositivo a sfioro. Refrigerazione ventilata. Compressore ermetico, ottime prestazioni frigo, con basso livello di rumorosità. Sbrinatorio elettrico, quadro comandi per la regolazione della temperatura e dell'umidità. Classe climatica 3 (26° / 60% UR). Gas refrigerante R404/452.

DE Monoblock-Gehäuse mit 60 mm starker Polyurethan-Hartschaumisolierung, Edelstahlwanne AISI 304. LED-Beleuchtung (optional). Glasüberbau aus gehärtetem Glas. Glasschiebeöffnung. Überlaufende Belüftung auf die Ausstellungsfläche. Umluftkühlung. Hermetischer Kompressor, hervorragende Kühlleistung und extrem geräuscharm. Elektrische Abtaugung, Elektronische Steuerung der Temperatur und Luftfeuchtigkeit. Klimaklasse 3 (26° / 60% UR). Gas R404/452.

EN One-piece shell with 60 mm-thick polyurethane insulation, AISI 304 stainless steel tank. LED lighting (optional). Heated glass superstructure. Sliding glass opening. Overflowing ventilation on to the display shelf. Ventilated refrigeration. Hermetic compressor, optimal refrigeration performance with low noise level. Electric defrosting, control panel for temperature and humidity regulation. Climate class 3 (26° / 60% RH). Gas R404/452.

FR Châssis monobloc avec isolation en polyurethane épaisseur 60 mm, cuve en acier inox AISI 304. Éclairage à LED (optional). Structure vitres trempé. Ouverture coulissante en verre. Ventilation de plancher d'exposition de débordement. Réfrigération ventilée. Compresseur hermétique, excellente performance du réfrigérateur et faible niveau sonore. Dégivrage électrique, panneau de commande pour la régulation de la température et de l'humidité. Classe climatique 3 (26° / 60% UR). Gas R404/452.

ISLA



Pasticceria
Pastry
Konditorei
Pâtisserie



Pralineria
Praline
Pralinen
Pralinerie

DATI TECNICI / TECHNICAL DATA / TECHNISCHE DATEN / DONNEES TECHNIQUES

MOD.										Tensione Supply Spannung Tension	Potenza assorbita Electrical power output Absorbierte Leistung Puissance absorbée	N. Classe climatica No. Climate class Klimaklasse N° Classe climatique N°
	L	P	H	kg	L	P	H	kg				
	[cm]	[cm]	[cm]	[kg]	[cm]	[cm]	[cm]	[kg]	[°C]	[V/Hz]	[Kw]	[C°/UR]
ISLA 100	100	85	110	150	122	128	150	190	+2 / +4 15° (UR%60°)	230/1/50	0.45	3+(26/60)
ISLA 125	125	85	110	175	137	128	150	215	+2 / +4 15° (UR%60°)	230/1/50	0.51	3+(26/60)
ISLA 150	150	85	110	195	172	128	150	235	+2 / +4 15° (UR%60°)	230/1/50	0.79	3+(26/60)
ISLA 200	200	85	110	245	224	128	150	285	+2 / +4 15° (UR%60°)	230/1/50	0.83	3+(26/60)
ISLA 250	250	85	110	300	274	128	150	340	+2 / +4 15° (UR%60°)	230/1/50	0.95	3+(26/60)

REFRIGERAZIONE CON FLUSSO SOFT
REFRIGERATED WITH SOFT FLOW SYSTEM
KÜHLUNG MIT SOFT FLOW SYSTEM
REFRIGÉRE AVEC SYSTÈME DE DÉBIT DOUX

Pasticceria / Pastry / Konditorei / Pâtisserie



Pralineria / Praline / Pralinen / Pralinerie



Optional / Optional / Wahlweise / Optionnel

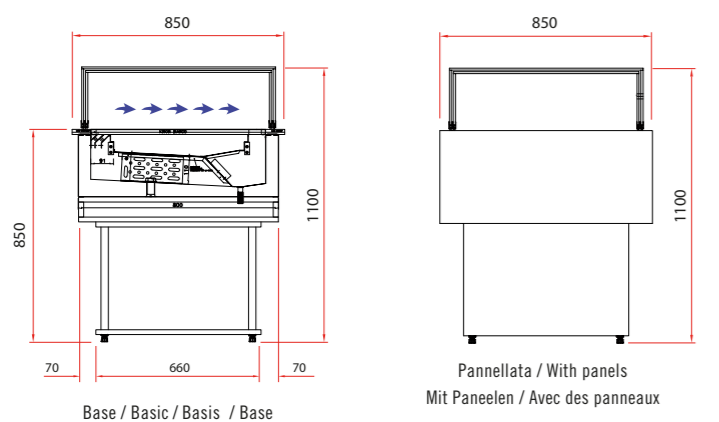

DI SERIE / STANDARD / DI SERIE / SÉRIE

Sbrinamento auto. elettr. / Automatic electric defrost / Zeitgesteuerte abtauautomatik / Dégivrage automatique
 Unita' di controllo elettr. / Electronic control unit / Elektronische steuereinheit / Unité de contrôle électronique
 Fluido refrigerante R404A/452A / R404A/452A refrigerant gas / Kühlgas R404A/452A / Gaz réfrigérant R404A/452A

COLORI / COLOURS / FARBEN / COULEURS

Le vetrine possono essere personalizzate nei colori RAL in commercio.
 The showcase can be customized in colors according to available RAL.
 Die Vitrinen können in handelsüblichen RAL-Farben gestaltet werden.
 Les vitrines peuvent être personnalisées selon les coloris RAL dans le commerce.



PIANO CALDO ESPOSIZIONE / WARM DISPLAY TOP
 WARMEBENE FÜR AUSSTELLUNG / PLAN CHAUD D'EXPOSITION

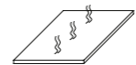

DIVISORIO BASSO IN VETRO / LOW GLASS DIVIDER
 TIEFER TRENNELEMENT AUS GLAS / SÉPARATEURS BAS EN VERRE

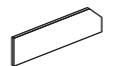

ILLUMINAZIONE LED
 LED LIGHTING CANOPY
 LED-BELEUCHTUNG
 LUMIÈRE D'ÉCLAIRAGE DE LED



AGGIUNTA VETRO EXTRACHIARO PER TECA
 SUPPLEMENT FOR EXTRA-CLEAR GLASS DISPLAY
 ZUSATZ FÜR EXTRA-KLARES GLAS-DISPLAY
 SUPPLÉMENT POUR L'AFFICHAGE DE VERRE EXTRA-CLAIR

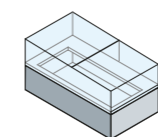

CASSA IN LEGNO PER TRASPORTO
 WOODEN BOXES FOR TRANSPORTING
 HOLZKISTE FÜR DEN TRANSPORT
 CAISSE EN BOIS POUR TRANSPORT

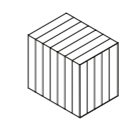

PREDISPOSIZIONE U.C. EST.
 REMOTE COND. UNIT PREPARATION
 VORBEREITUNG EXTERNE V.E.
 PREDISPOSITION U.C EXTERNE

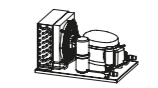

60HZ / 60HZ
 60HZ / 60HZ

60Hz

CONVERSIONE IN PRALINERIA CON CONTROLLO DI UMIDITÀ
 CONVERSION TO PRALINERY WITH HUMIDITY CONTROL
 UMWANDLUNG IN PRALINEN MIT FEUCHTIGKEITSKONTROLLE
 CONVERSION EN PRALINES AVEC CONTRÔLE DE L'HUMIDITÉ

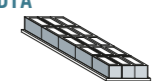

VASCHETTA INOX EVAPORA CONDENSA ELETTRICA
 (ELECTRICAL) STAINLESS STEEL CONDENSATION CONTAINER FOR EVAPORATION
 (ELEKTRISCHES) KONDENSBEHÄLTER AUS ROSTFREIES STAHL
 (ÉLECTRIQUE) BAC EN ACIER INOXYDABLE POUR L'ÉVAPORATION DE LA CONDENSÉ

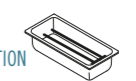

CANALIZZAZIONE / MULTIPLEXING / KANALISIERUNG / CANALISATION

ISLA 100

Base / Basic / Basis / Base

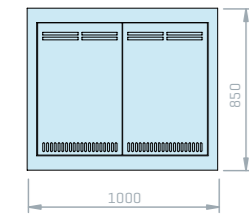

ISLA 125

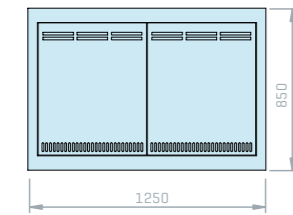

ISLA 150

Base / Basic / Basis / Base

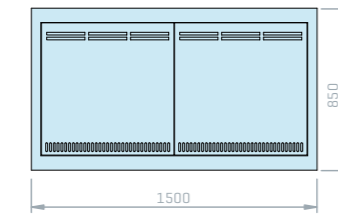

ISLA 200

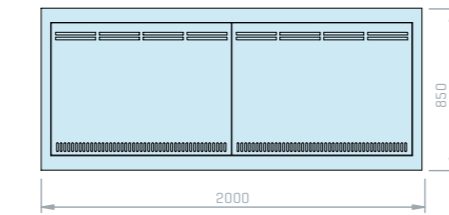

ISLA 250

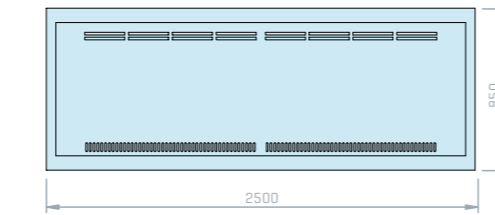

Pannellata / With panels / Mit Paneelen / Avec des panneaux

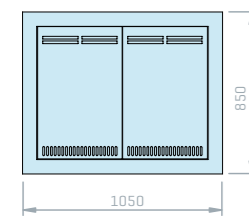

Pannellata / With panels / Mit Paneelen / Avec des panneaux

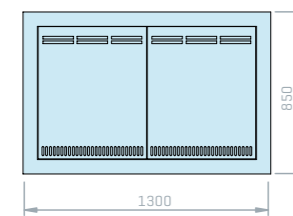

Pannellata / With panels / Mit Paneelen / Avec des panneaux

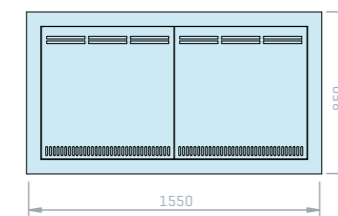

Pannellata / With panels / Mit Paneelen / Avec des panneaux

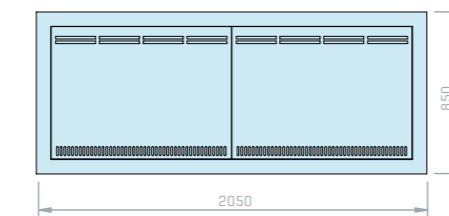

Pannellata / With panels / Mit Paneelen / Avec des panneaux

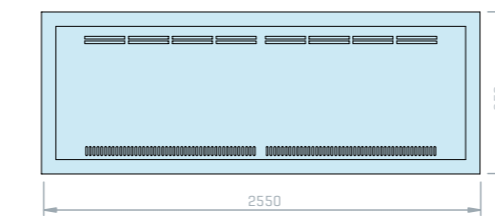

IT

Le informazioni contenute in questo catalogo potrebbero riportare errori tipografici, tecnici o d'altra natura. ItalProget srl si riserva il diritto di variare, senza preavviso, quanto descritto e fotografato in questo catalogo. Questa pubblicazione o parte di essa non può essere riprodotta in nessun caso senza l'autorizzazione scritta di ItalProget srl.

EN

The information contained in this catalog may bring typographical errors, technical or other nature. ItalProget srl reserves itself the right to change, without any notice, whatever described and photographed in this catalogue. This publication cannot be reproduced in any part, in any case without written authorization of ItalProget srl.

DE

Die in diesem Katalog enthaltenen Informationen können typografische, technische oder andere Fehler enthalten. ItalProget srl behält sich das Recht vor, ohne vorherige Ankündigung zu ändern, was in diesem Katalog beschrieben und fotografiert wurde. Diese Publikation oder ein Teil davon darf unter keinen Umständen ohne die schriftliche Genehmigung von ItalProget srl reproduziert werden.

FR

Les informations contenues dans ce catalogue peuvent contenir des erreurs typographiques, techniques ou autres. ItalProget srl se réserve le droit de modifier, sans préavis, ce qui est décrit et photographié dans ce catalogue. Cette publication ou une partie de celle-ci ne peut en aucun cas être reproduite sans l'autorisation écrite d'ItalProget srl.